

SOFTWARE • HARDWARE • NETZWERKE

## Weitere Module von A.S.E.

E-Rechnung

**Finanzbuchhaltung**

Von der doppelten Buchhaltung und dem Kassabuch bis Anlagenbuchhaltung und Bilanz stellt die **A.S.E. Workgroups FiBu** das Komplettpaket in Punkto Finanzbuchhaltung dar.

Sie beinhaltet unter anderem auch Stapel- und Dialogbüchen, Anlagenbuchhaltung, Bilanz, Gewinn- und Verlustrechnung, Mahnwesen und Datenübernahmen aus Lohnabrechnung, Fakturierung, Auftragsbearbeitung, Kassa-buch und Bankdatenträger.

**Warenwirtschaft**

Mit dem **Faktura Modul von A.S.E. Workgroups** stellen wir ein mächtiges Werkzeug für die Warenwirtschaft zur Verfügung. Neben Auftragsabwicklung und Bestellwesen beinhaltet es Lagerführung, Artikelverwaltung und Inventur.

**Lohn- & Gehaltsverrechnung**

Das Modul **Lohn & Gehalt von A.S.E. Workgroups** führt alle monatlichen Arbeiten, wie Bruttoerfassung, Nettoerfassung, Lohnzettel durch. Darüber hinaus beinhaltet es die Verwaltung des Personalstammes mit allen dazugehörigen Informationen. Auch die Führung von Nichtleistungszeiten und Funktionen wie Monats-, und Jahresabschluss, sowie alle erforderlichen Auswertungen werden mit diesem System abgewickelt. Sonderprogramme wie Lohnerhöhung, Personalkonten, Betriebsauswertungen, Durchschnittsermittlungen etc. sind ebenso integriert.

**Marketing**

Mit dem **Marketingmodul von A.S.E.** stellen wir Ihnen ein Produkt vor, dass das Aussenden von Produktinformationen, Neuerungen und Angeboten jeglicher Art zum Vergnügen macht. Als Erweiterung des Basismoduls, Kundenverwaltung unterstützt es den Mailing- und Marketingbereich Ihres Unternehmens.

**Kostenrechnung**

Verlässliche und ständig aktuelle Informationen bilden die Grundlage für erfolgreiche Unternehmensentscheidungen. Die leistungsfähige **A.S.E. Kostenrechnung** führt hier zu mehr Transparenz und Effizienz.

**Office & Cockpit**

ASE Office und ASE Cockpit erweitert das Softwarepaket um ein individuell gestaltbares Arbeitsplatz-, Aufgaben- und Terminverwaltungsprogramm. Diese Module helfen dabei den Büroalltag optimal zu meistern.

**Integrierte Module (standardmäßig enthalten)**

Der **A.S.E. Aufgaben-Assistent**: Der **Aufgaben-Assistent von A.S.E. Workgroups** agiert aufgrund vordefinierter Regeln auf Ereignisse. Mit Hilfe dieser Funktion werden Workflows vorgegeben und in weiterer Folge automatisiert (z.B. automatisches Mahnwesen, Aufgabenstellung an bestimmte Personen, Abläufe nach Offertstellungen uvm).

Der **A.S.E. Output Assistent**: Nahtlos eingebettet in die anderen Module von **A.S.E. Workgroups** ist der **Output - Assistent** die zentrale Schnittstelle zur automatisierten Weiterverarbeitung von Belegen wie z.B. faxen, drucken, mailen. Hierbei wird pro Belegtyp entschieden, wie dieser bearbeitet wird.

**A.S.E. WorkGroups Professional**

Professionelle Softwarelösung vom Grundpaket bis zur Komplettlösung

- E-Rechnung
- Adressmanagement & Marketing
- Auftragsmanagement
- Personaleinsatzplanung
- Schädlingsbekämpfung
- Mobile Zeiterfassung
- Handy-Zeiterfassung
- MDA-Unterstützung
- Office & Cockpit
- Warenwirtschaft
- Finanzbuchhaltung
- Lohnverrechnung
- Kostenrechnung
- Kalkulation
- Dokumentenmanagement

**A.S.E. Ebner & Partner GmbH**

A-1220 Wien • Obachgasse 10  
Handelsgericht Wien • FN 061266y • Steuernummer: ATU 1514005  
Telefon +43 1 25 90 328 • Fax +43 1 58 50 90 350 • E-Mail: office@ase-edv.eu

**A.S.E. Ebner & Partner GmbH**

D-84032 Altdorf • Opalstraße 37  
Amtsgericht Landshut • HRB 8632 • Steuernummer: DE 267245399  
Telefon +49 871 93241 81 • Fax +49 871 93241 82 • E-Mail: office@ase-edv.eu

# Elektronische Rechnung

## Elektronische Rechnung:

### Fakten zur neuen E-Rechnung:

- Seit 01.01.2013 gesetzliche Gleichstellung von Papier und elektronischer Rechnung
- Jährliches Nutzenpotential der E-Rechnung in Österreich liegt bei fast 8 Milliarden Euro
- Bund als größter Einkäufer des Landes hat 2014 komplett auf elektronische Rechnungen umgestellt
- Staatsnahe und Großunternehmen steigen gezielt auf eine E-Rechnungsvariante um, etwa über das Unternehmensservice Portal (USP).

## Elektronische Rechnungsarten im Überblick:

### Normale Elektronische Rechnung ohne BBG:

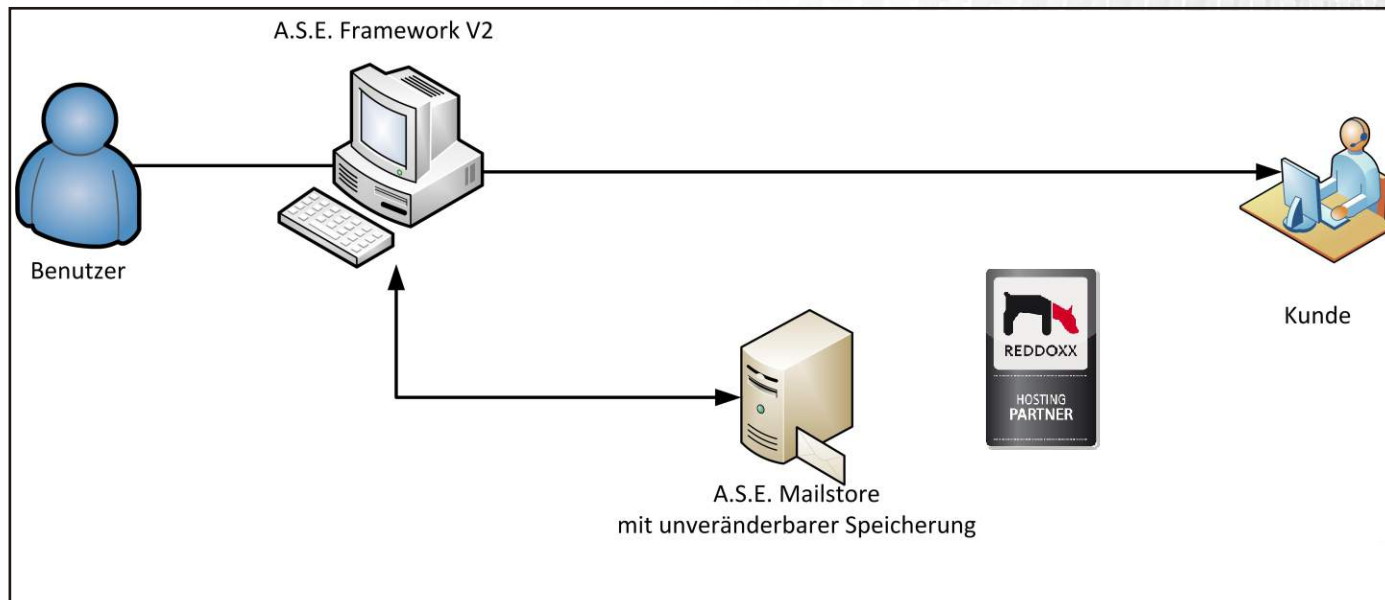

## Elektronische Rechnung im BBG Format

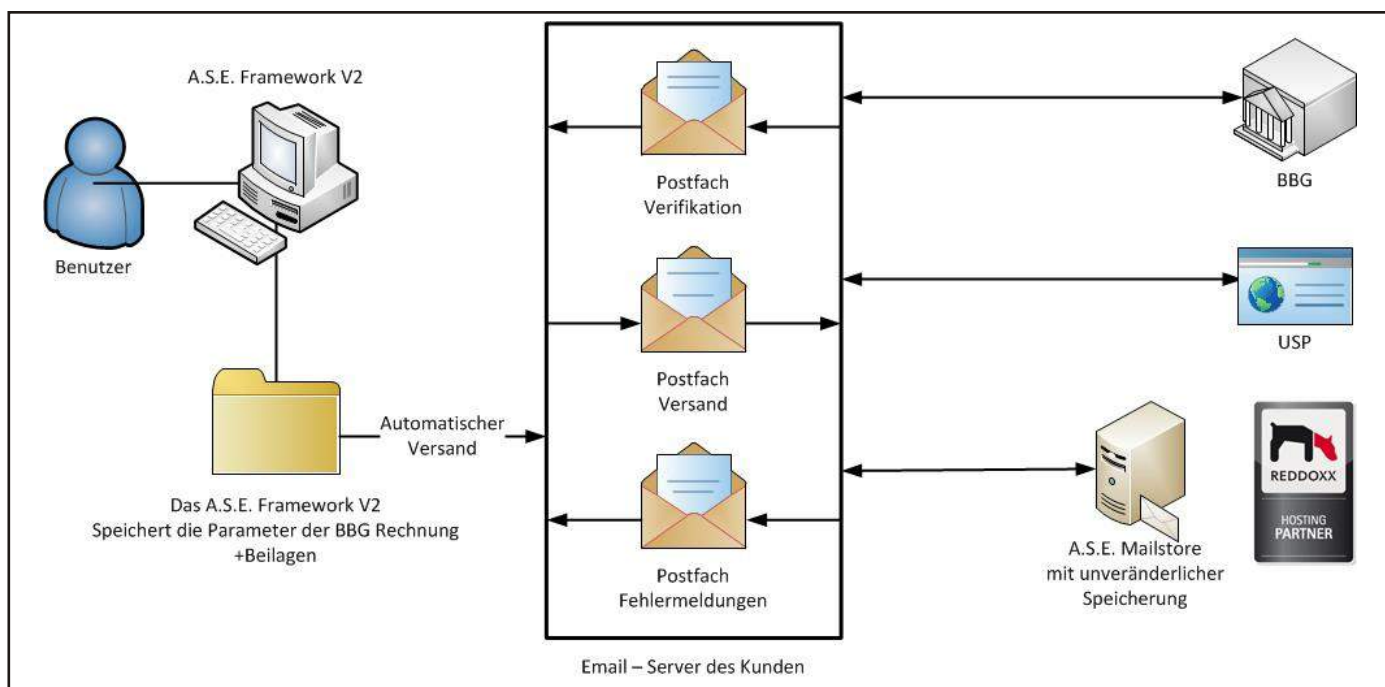

## E-Rechnung im A.S.E. Framework

Alle Arten der E-Rechnung können mit dem A.S.E. Framework V2, leicht und vor allem **komplett automatisch** Versandt werden. Nach einmaliger Einrichtung kann der Benutzer ganz einfach durch Auswahl im Auftrag die Option E-Rechnung auswählen. Dies kann natürlich sowohl im Massenlauf als auch einzeln passieren.

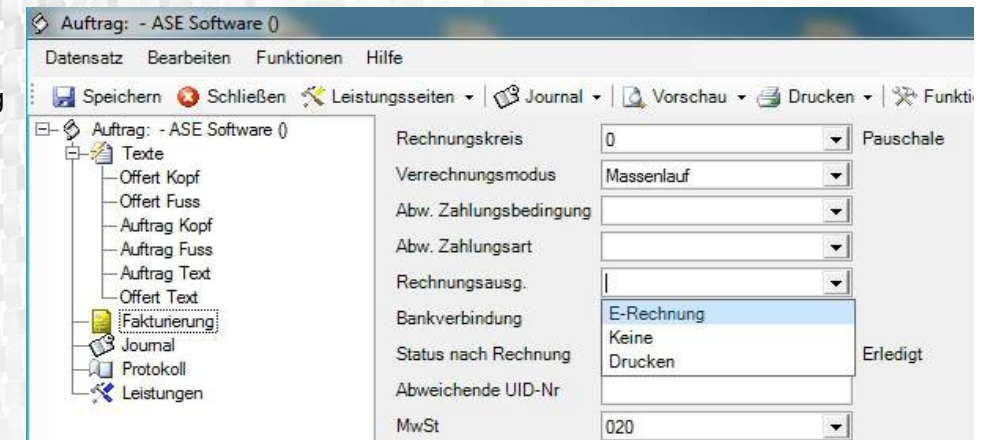

## Ihre Vorteile im Überblick

- Bis zu 2 Euro Einsparung pro Rechnung durch Wegfall von Porto-, Papier und Druckkosten
- Archivierungskosten signifikant verringert
- Mehr Liquidität durch kürzere Zustellzeiten
- A.S.E. Framework V2 kann den **kompletten Vorgang automatisieren**
- Ab 2014 Rechnungslegung an den Bund nur noch mit E-Rechnung

## Mehr Komfort durch das A.S.E. Mailstore:

Das A.S.E. E-Rechnungsangebot ist gekoppelt mit unserem Mailstore, da es wirtschaftlich notwendig und rechtlich ratsam ist, E-Rechnungen unveränderbar abzuspeichern. Der Mailstore selber bringt aber noch andere Vorteile mit sich:

- Outsourcing Ihrer E-Rechnungs Emails
- Rechtssicherheit
- Unveränderbarkeit der E-Rechnungs Emails
- Ständige Übersicht aller Emails
- Regelmäßige Sicherung und Wartung

Für absolute Sicherheit für sein gesamtes Mailsystem will, kann sich auch für eine Reddoxx Box Lösung entscheiden. Damit erhalten sie noch folgende Zusatzfunktionen:

- Virensan
- Professioneller Spamfilter
- Individuelle Einrichtung der Spam Regeln
- Emailverschlüsselung
- Und natürlich alle Funktionen des Mailstores



## Vorteile einer BBG konformen Rechnung:

Der Bund ist der größte Auftraggeber Österreichs und kann mit seinen 590 Millionen Euro an Aufträgen ein wertvoller Geschäftspartner sein und auch immer mehr private Großbetriebe steigen auf eine Rechnungslegung über das Unternehmensservice Portal um. Seit 01.01.2014 eröffnen sich so für Betriebe neue Möglichkeiten Prozesse zu optimieren und die Chance auf langfristigen Gewinn.

